

# 工事内容について

岸壁の耐震強化工事期間中は、施工箇所の岸壁の使用や係留をできなくなります。  
耐震強化工事についてのご理解・ご協力の程よろしくお願い致します。



現場付近を上空から（12月末時点）

## 須崎港改修工事 工事ニュース

株式会社 勝賀瀬土建 現場代理人 田中 秀幸（携帯090-6286-5602）

### 作業内容

○12月  
鉄筋構造の再設計をしています。  
それまでの間、岸壁周辺で作業は行いませんので、バリケード類は撤去しております。再開時には再設置します。

○1月  
鉄筋構造が決まり次第、岸壁周辺での作業を再開します。鉄筋は陸上で大組するため、岸壁上に足場を設置します。  
岸壁利用者の方々にはご迷惑をお掛けしております。工事へのご理解・ご協力よろしく申し上げます。

○1月

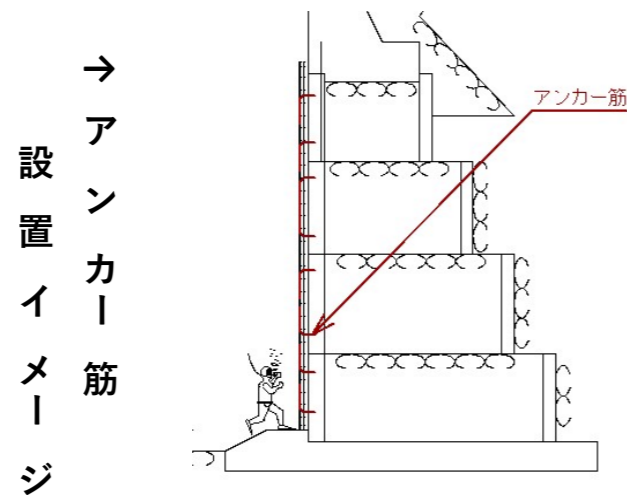

アンカー筋は、鉄筋と既設岸壁をつなぐ役割を持ちます。これを1箇所ずつ潜水作業で設置していきます。  
セルラーブロックの変動に合わせて鉄筋長が変わります。確実な施工となるよう注意して作業を行います。



撤去する防舷材

まず岸壁上に鉄筋を大組するための足場を組みます。続いて鉄筋の大組をしつつ、施工範囲内の防舷材も撤去します。  
大組した鉄筋はラフテレーンクレーンで海中へ設置し、続いてアンカー筋の設置を行います。

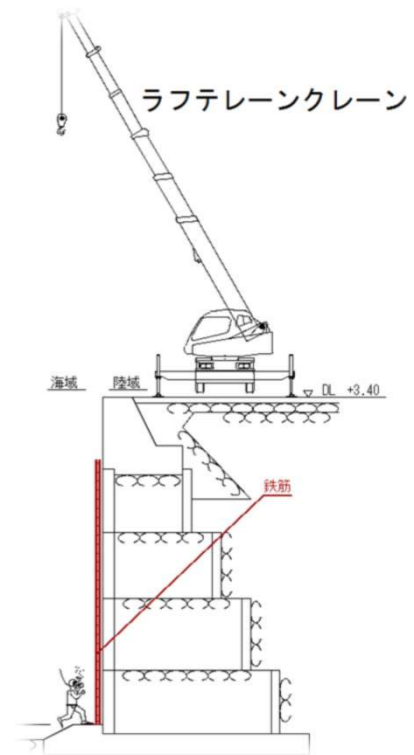

大組鉄筋の設置イメージ

2024年 12月  
【第6号】

（発注者）  
高知県須崎  
土木事務所  
（港湾漁港管理課）

【工事ニュース作成者】  
（受注者）  
株式会社  
勝賀瀬土建